

MAIMBAR

WOOD

CATÁLOGO/21
V./07

MAIMBAR WOOD

APARATO DE SIERRA HORIZONTAL
HASS1400



MAIMBAR WOOD

APARATO DE SIERRA HORIZONTAL
HASS1400-DUPLO



LÍNEA DE REASERRADO DE TRONCOS

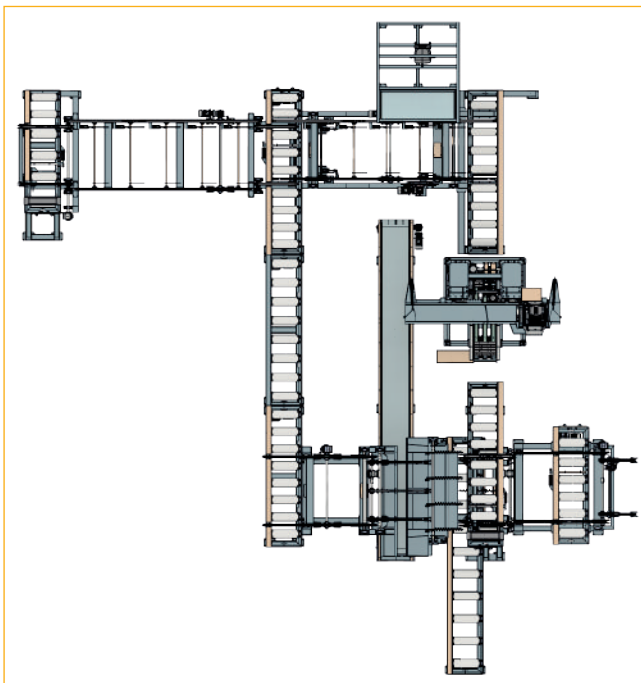
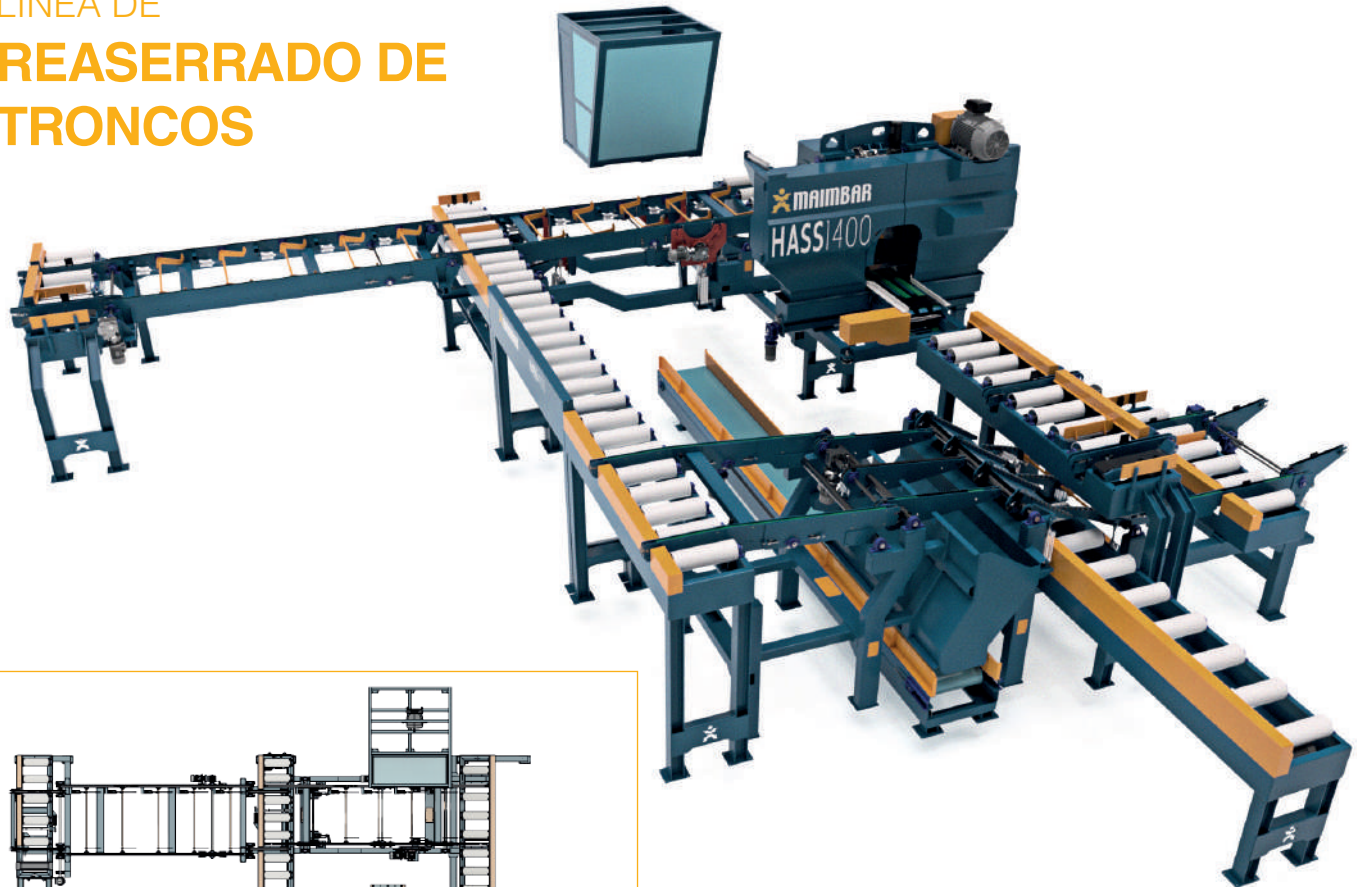

Linea para el reaserrado y aprovechamiento óptimo de troncos equipada con un sistema automatizado de gestión de corte.

LÍNEA DE APROVECHAMIENTO DE COSTEROS

con sierra horizontal HASS1400.

Línea diseñada para el aprovechamiento de costeros para tabla de palet.

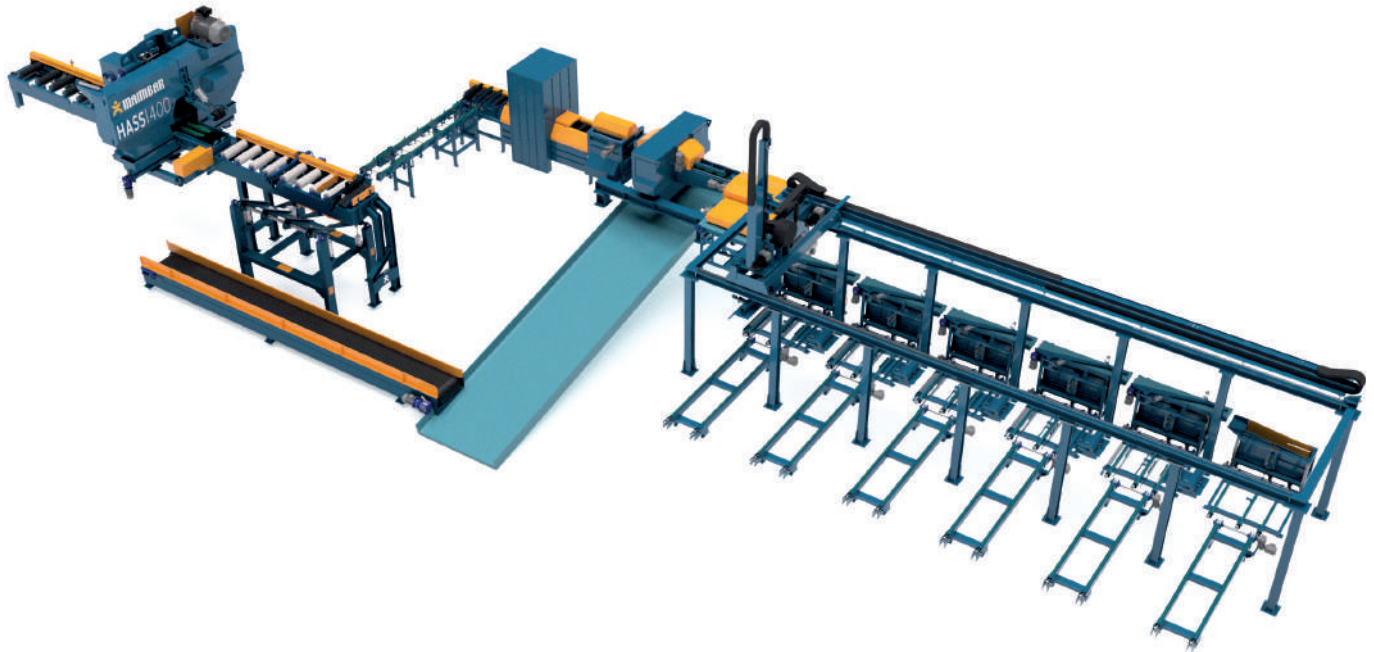

VISTA en PLANTA

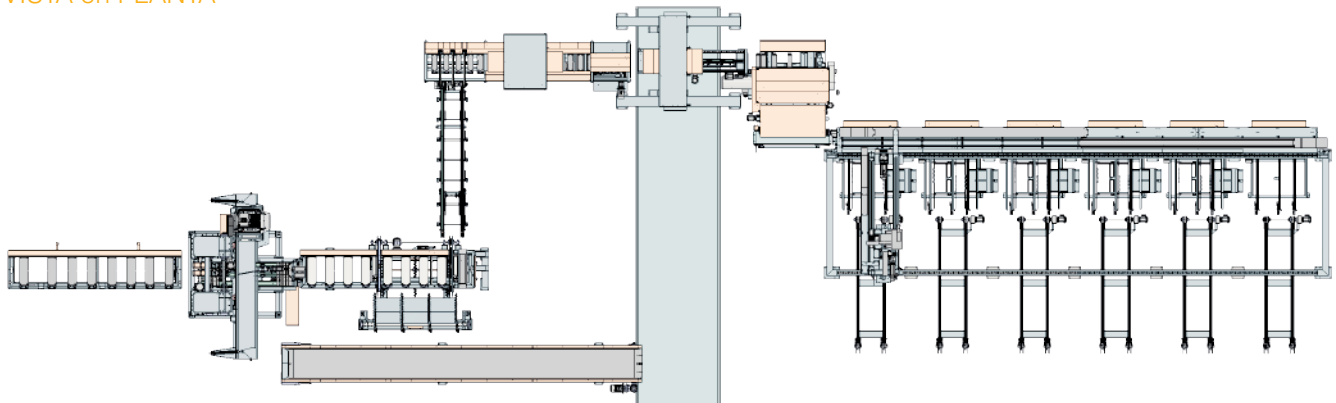

LÍNEA DE **APROVECHAMIENTO DE COSTEROS**

con sierra horizontal **HASS1400D**.

Línea diseñada para el aprovechamiento de costeros para tabla de palet.

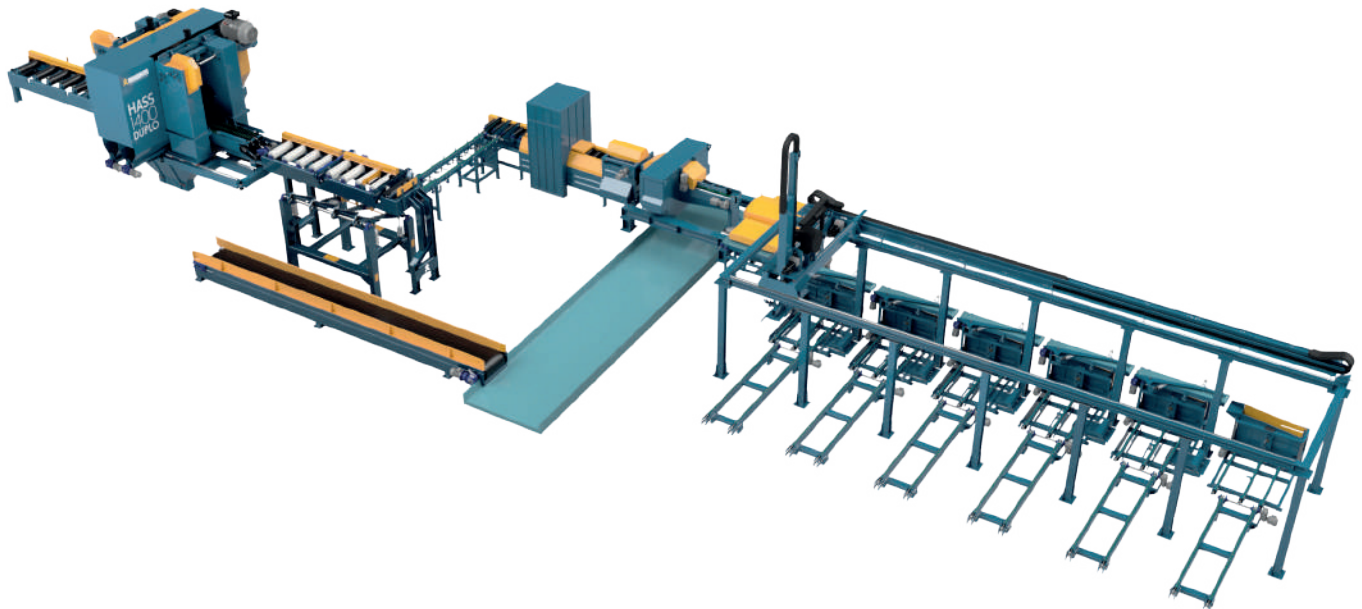

VISTA en PLANTA

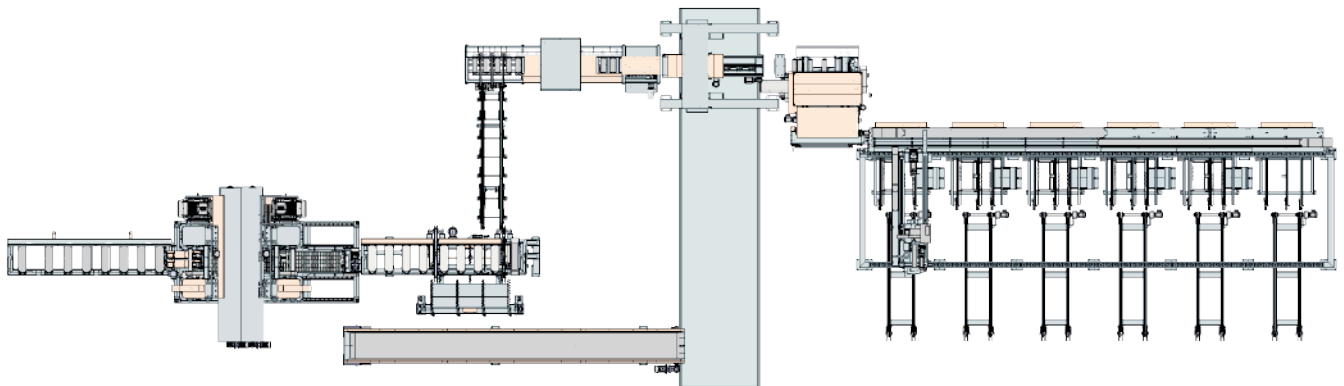

LÍNEA DE DESDOBLADO CON RETORNO

con sierra horizontal HASS1400.

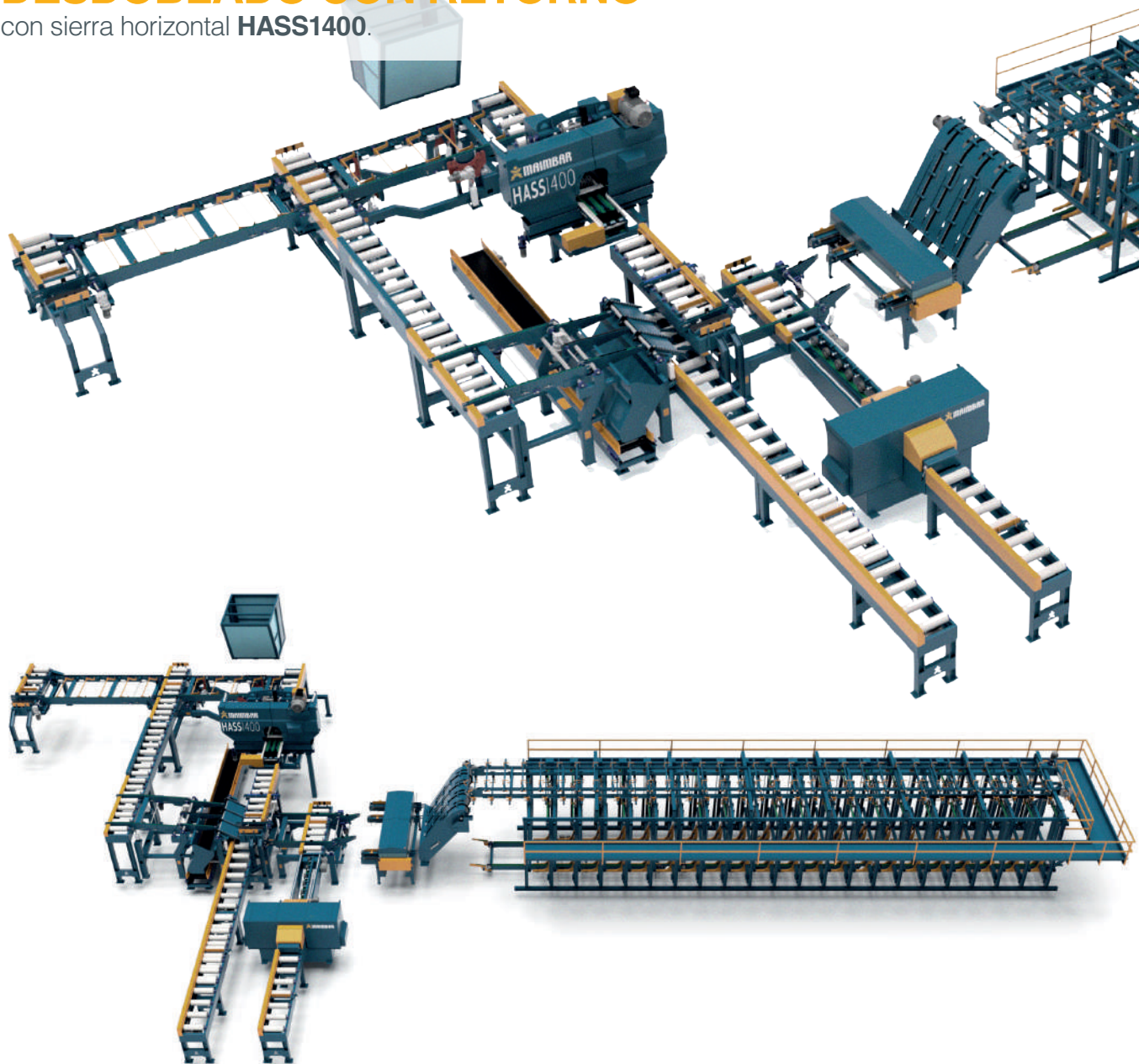

LÍNEA DE TRATAMIENTO POR INMERSIÓN DE MADERA

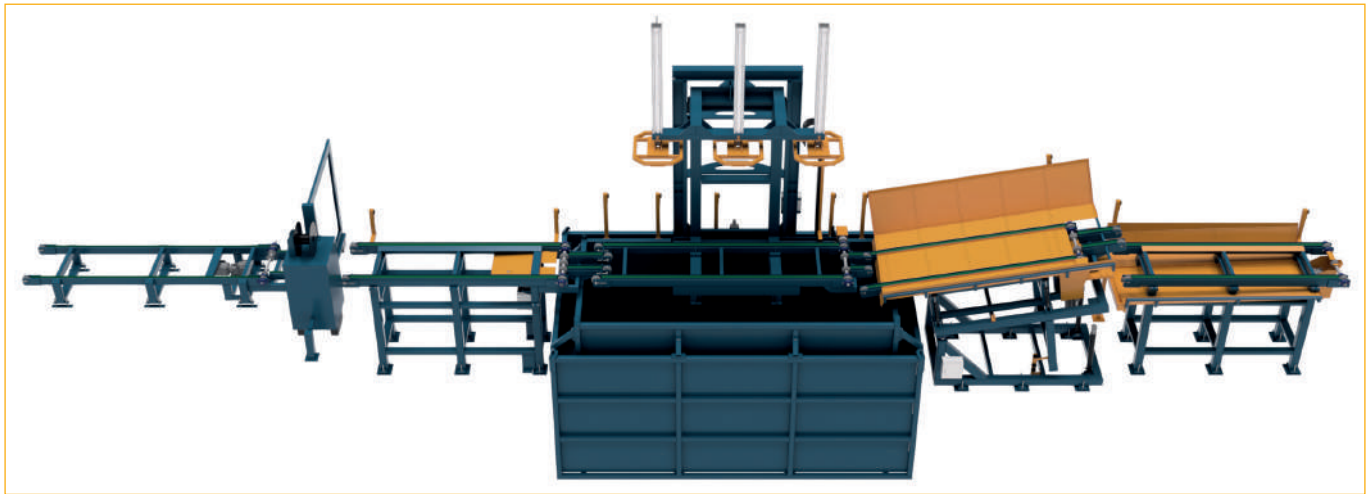

APARATO DE SIERRA VERTICAL

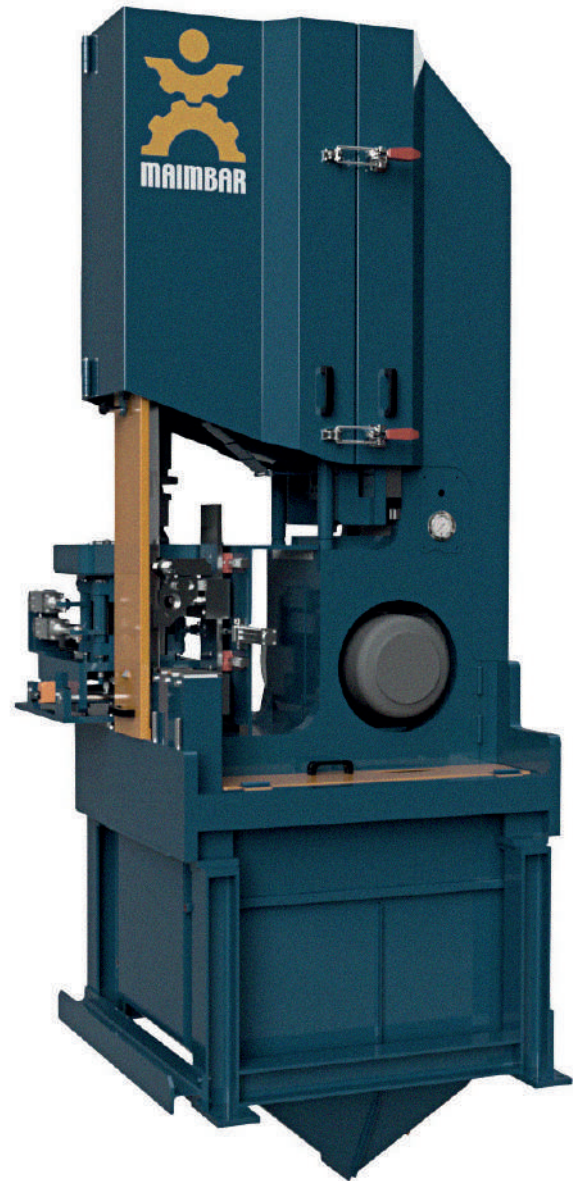
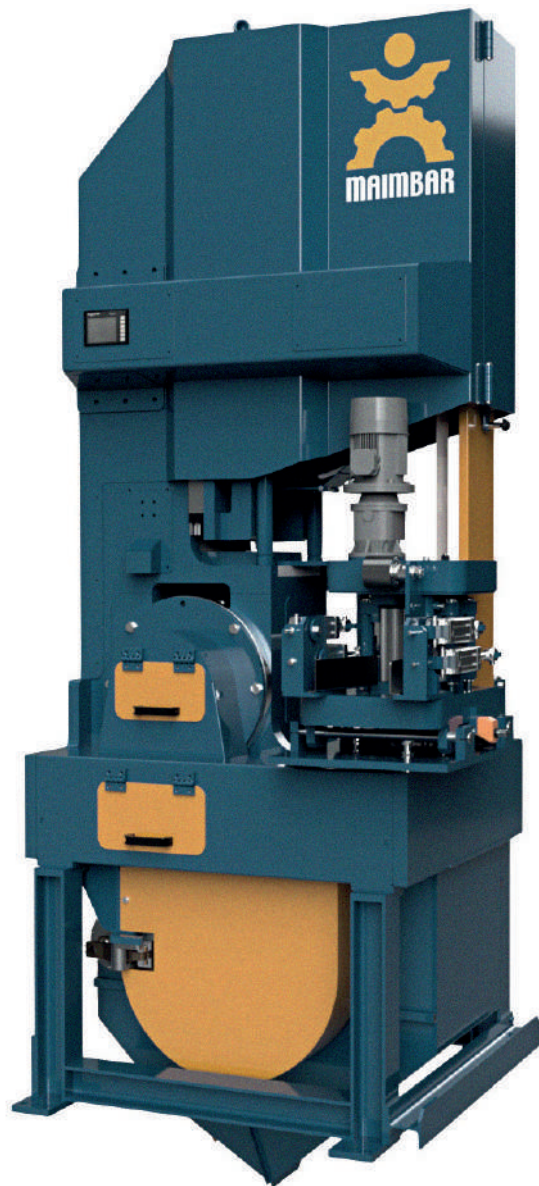

TRIO PARA DESDOBLADO DE MADERA

Máquina diseñada para dividir tablas simultáneamente, en otras más pequeñas de diferentes medidas.

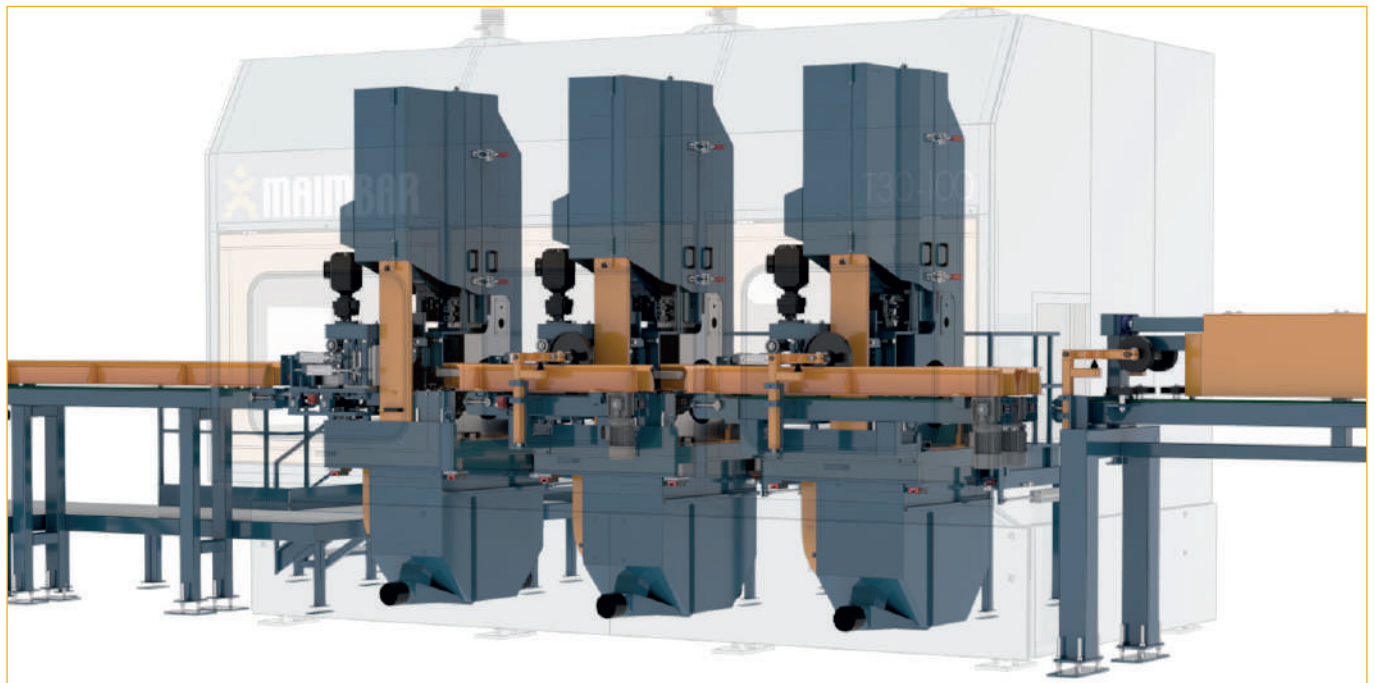

RETESTADORAS

Máquina destinada a la realización del corte transversal (retestado) de troncos previamente canteados (núcleos) en proceso.

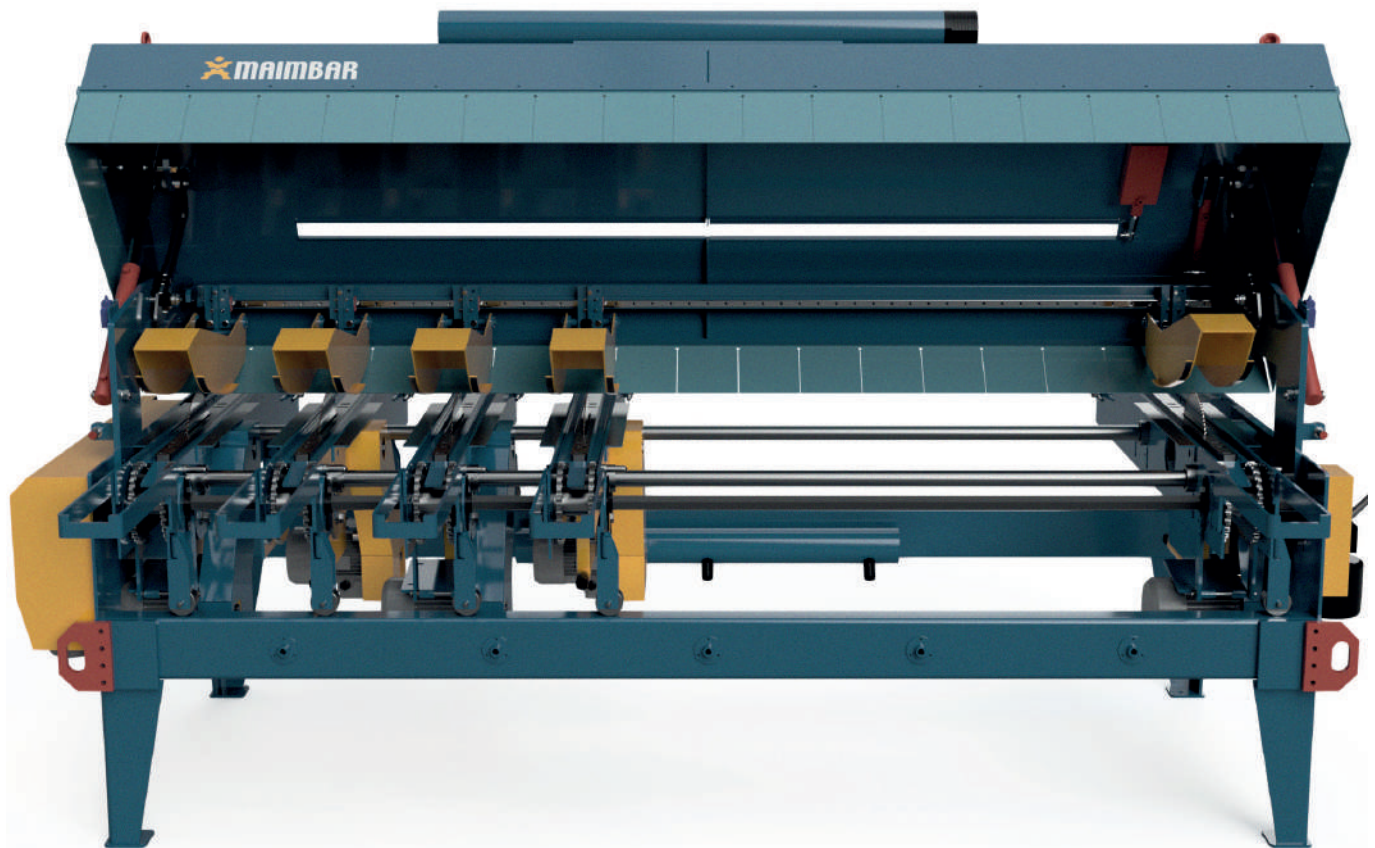

**OPTIMIZADORA
DE NÚCLEOS.**



**OPTIMIZADORA
DE TABLAS**



CENTRO DE MECANIZADO 6 EJES

